



スターターセット キハ58系 急行形気動車 説明書

N-GAUGE

10-023

KIHA58 SERIES

※ ケースは車両の保管用です。

△**《ご注意》**

- この商品は8歳以上のお客様にお楽しみいただける商品です。
- この商品をご使用の際には、鉄道模型専用の電源(パワーパック)をお使いください。
- この商品は精密模型ですので、ご使用の際にはお気を付けてください。
- この説明書の「Nゲージ車両の取り扱いについて」もよくお読みください。

ご不明な点は下記までお問い合わせください。

●KATOお客様サービス係 Tel.03-3954-2503

製品についてのお問い合わせはお買い求めの販売店へご相談ください。

■**実車の紹介**

キハ58系列は昭和36年(1961)に登場して以来、我が国の気動車では最多両数の総計1,822両が新製された急行形気動車です。それまで非電化路線の優等列車の気動車化にはキハ55系が投入されて順調に列車網を広めつつありましたが、狭い車幅や洗面所を備えていないなど、急行形電車に見劣りする部分があったことから、さらなるサービス向上を目的に登場したのが本系列です。

車体は急行形電車を基本として車体幅を車両限界いっぱいの2,903mmに拡大した車体裾の絞りが入った形状とし、側面手すりや縦トイも全て埋め込み式とされました。踏切事故対策のため従来形式より運転台を300mm上げた高運転台式の前面には上部両端にシールドビームの前照灯、中央に種別表示が設けられ、のちの気動車にも引き継がれる基本形態とも言えます。機関は80系特急形気動車で採用された180馬力のDMH17Hを搭載、こちらも以後約10年間にわたり国鉄気動車の標準形機関となりました。

北海道向けのキハ56系を皮切りに確氷峠対応のキハ57系、続いて一般形のキハ58系が登場、各地域からの要請や国鉄の大量増備計画により一大勢力を築き、全国の急行網の構築に大きく貢献しました。

010-4298 関T:4310603

KATO 株式会社 **関水金属**
Printed in Japan

■Nゲージ車両の取り扱いについて

Nゲージ鉄道模型は大変精密にできておりますので、ご愛用いただくために、次のことに注意してお取り扱いいただきますようお願いいたします。

⚠️ 強い衝撃を与えないください

乱暴に扱うなどして必要以上に強い衝撃を与えますと、故障や破損の原因になります。

⚠️ 専用のパワーパックをご使用ください

運転は鉄道模型専用のパワーパック(電源)を使用し、DC(直流)12V以下で行ってください。AC(交流)を走行用には絶対に使用しないでください。

⚠️ 運転の前には線路や車輪の掃除をしましょう

鉄道模型は線路に流れている電気を車輪で受けて動きます。線路や車輪が汚れていると、本来の性能を発揮することができないだけでなく、さらなる汚れを呼び込む原因にもなりますので、布や歯ブラシにユニクリナー(品番**24-023**)を少量つけてみがき、さらにからぶきして汚れを落としてください。

⚠️ 脱線やショートをした場合は

ただちにパワーパックのプラグをコンセントからぬいて、電源を切ってください。また、すみやかに原因を取り除いてから復旧してください。

⚠️ 動力車から異常音が出るようなときは

ギア部分にユニクリーンオイル(品番**24-021**)をごく少量(ノズルの先に軽く一滴)注油してください。その際に、モーターや集電シュー、台車集電板には決して注油しないでください。

⚠️ スピードの出しすぎには注意しましょう

Nゲージ鉄道模型は、実物を約1/150(新幹線車両や外国形車両は1/160)に縮小した精密な模型です。模型の運転においても、実物と同じようにカーブでの減速や、勾配区間では上りの加速・下りの減速など、スピードのコントロールが必要です。

線路の状況や風景に合わせて、車両のスピードや進行方向を自由自在にコントロールできるのが、鉄道模型の大きな楽しみです。

このような区間でも、減速が必要です。



スケールに沿ったスピードで、よりリアルなNゲージの世界を楽しみましょう。

■Nゲージ車両の取り扱いについて

Nゲージ鉄道模型は大変精密にできておりますので、ご愛用いただくために、次のことに注意してお取り扱いいただきますようお願いいたします。

⚠️ 強い衝撃を与えないください

乱暴に扱うなどして必要以上に強い衝撃を与えますと、故障や破損の原因になります。

⚠️ 専用のパワーパックをご使用ください

運転は鉄道模型専用のパワーパック(電源)を使用し、DC(直流)12V以下で行ってください。AC(交流)を走行用には絶対に使用しないでください。

⚠️ 運転の前には線路や車輪の掃除をしましょう

鉄道模型は線路に流れている電気を車輪で受けて動きます。線路や車輪が汚れていると、本来の性能を発揮することができないだけでなく、さらなる汚れを呼び込む原因にもなりますので、布や歯ブラシにユニクリナー(品番**24-023**)を少量つけてみがき、さらにからぶきして汚れを落としてください。

⚠️ 脱線やショートをした場合は

ただちにパワーパックのプラグをコンセントからぬいて、電源を切ってください。また、すみやかに原因を取り除いてから復旧してください。

⚠️ 動力車から異常音が出るようなときは

ギア部分にユニクリーンオイル(品番**24-021**)をごく少量(ノズルの先に軽く一滴)注油してください。その際に、モーターや集電シュー、台車集電板には決して注油しないでください。

⚠️ スピードの出しすぎには注意しましょう

Nゲージ鉄道模型は、実物を約1/150(新幹線車両や外国形車両は1/160)に縮小した精密な模型です。模型の運転においても、実物と同じようにカーブでの減速や、勾配区間では上りの加速・下りの減速など、スピードのコントロールが必要です。

線路の状況や風景に合わせて、車両のスピードや進行方向を自由自在にコントロールできるのが、鉄道模型の大きな楽しみです。

このような区間でも、減速が必要です。



スケールに沿ったスピードで、よりリアルなNゲージの世界を楽しみましょう。

■ ボディと床下の分解方法(キロ28を除く)

付属部品の取り付け等でボディと床下を分解する際は、中間連結面側台車付近のボディのすそを広げるようにして床板を浮かせ、ボディと床下を分解します。作業が完了したら、逆の手順で元のとおりボディと床板を組み立ててください。

■ 車両の連結・切り離しについて

連結する場合
← →

切り離す場合
← →

連結：車両を直線線路上にのせて軽く突き当てます。

切り離し：直線線路上で、車両を反対方向に引き離します。

※連結したままの状態でも左右にひねらないでください。

※無理に引っ張ることはおやめください。

■ 前面ホコの取り付け方法(キロ28を除く)

お好みで前面ホコの取り付けが可能です。取り付けはボディと床下を分解し、図のようにボディにはめてください。

前面ホコ

■ ヘッド/テールライト消灯スイッチの取り扱い方(キロ28を除く)

キロ28を除く全車にヘッド/テールライト消灯スイッチが付いています。消灯スイッチはイス部品に付いていますので、ボディと床下を分解してから右図のスイッチを確実に操作してください。

■ ジャンパ栓と胴受の取り付け方法(キロ28を除く)

ランナー付きの付属パーツは、カッターナイフなどで切り残しがないようにていねいにカットしてください。
※付属パーツを切り離す際は、手指などを傷つけないよう十分にご注意ください。

胴受

胴受は、下からカブラーの根元にはめ込んで取り付けます。取り付けたらカブラーが固定されますので、連結を行うカブラーへは取り付けしないでください。

ジャンパ栓はお好みで選択し、取り付けてください。

ジャンパ栓A

ジャンパ栓B

③・④・①はつまみを残したままランナーから切り離し、車両に取り付けてからつまみをもぎ取ってください。

つまみ

■行先表示シールの貼り方

シールは、枠があるものは枠の内側を、それ以外は印刷面いっぱいカットしてください。

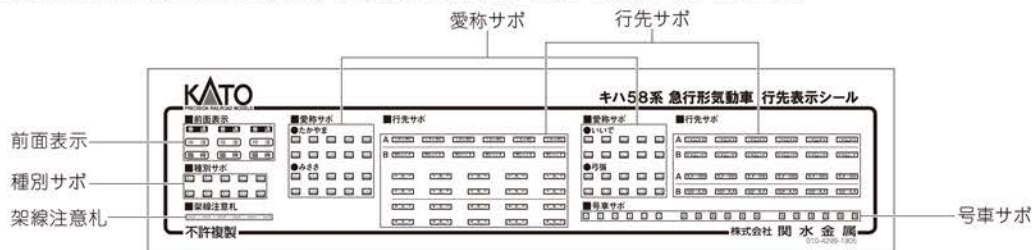

- 愛称サボ・行先サボは、横方向に関連した並びになっています。中面の編成例をご覧ください、お好みに応じて使用してください。
- 行先サボ(A)・(B)は左右側面で内容が異なります。中面の編成例の車両の向きに(A)、反対側に(B)を貼ってください。

前面表示を交換する際は、ボディと床下を分解します。そしてボディを広げるようにしながら運転台をはずし、ボディの内側から装着済みの前面表示を押してはすしてから、逆の手順で付属の前面表示を向きに注意して取り付けます。

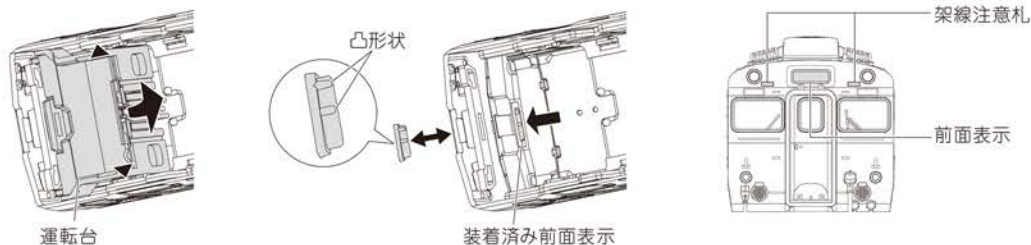

- 号車サボ・種別サボ・愛称サボ・行先サボは、全車に貼ります。
- 下図はキコ28ですが、他形式も貼り方は同様です。また、全て図の反対側も同様に貼ります。

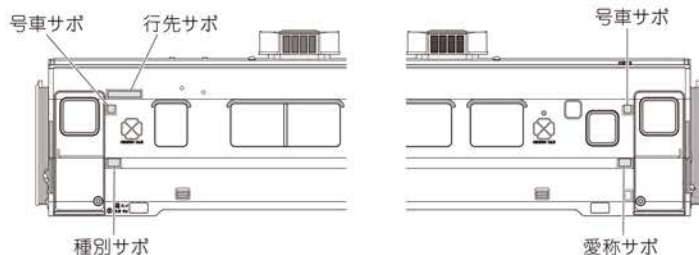

■LED室内灯クリア(別売)の取付け方法(キハ58動力車)

- 室内灯の説明書とあわせてご覧ください。

車両を分解し、集電シューを差し込んでから、基板ホルダーを使用せずに基板を直接イス部品に取り付けます。

まず、室内灯ユニットから基板をはずしておきます。

基板ホルダーの基板保持部を外側に広げるようにして室内灯ユニットから基板をはずします。

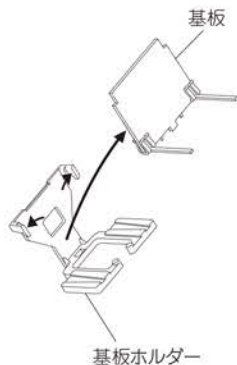

集電シューと基板に加工が必要です。

- ①集電シューと基板のピンが接触するように、集電シューを図のように曲げます。

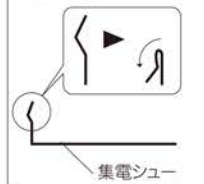

- ②基板のピンを2.5ミリカットします。

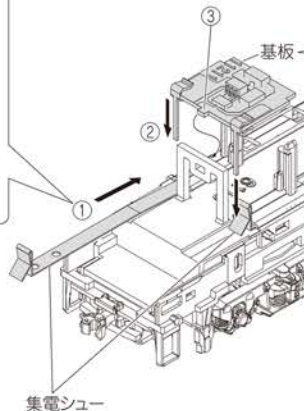
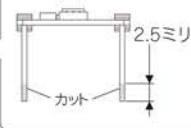

- ③基板のピンが集電シューに接触することを確認しながら、基板の凸をイス部品の穴にはめて取り付けます。

Assyパーツ 一覧表

スターターセット キハ58系 急行形気動車

☆: 本製品専用パーツ 無印: 他製品との共通パーツ(本製品以外にもご使用できます)

| ボディ ☆ | 品名 | 対応車種 | 品番 | 価格 |
|--|----------------|------|---------|--------|
|  | キハ28 2196 ボディ | キハ28 | 6116-2A | ¥2,090 |
| | キハ58 303 M ボディ | キハ58 | 6125-1A | ¥2,970 |
| | キハ28 72 ボディ | キハ28 | 6126-1A | ¥2,970 |
| 入数: 各1個 | | | | |

| キハ58 668 動力ユニット | | | キハ28 2163 床下セット | | | キハ28 72 床下セット ☆ | | | キハ80 カブラーセット | | |
|--|----|--------|---|----|------|---|----|--------|---|----|------|
|  | | |  | | |  | | |  | | |
| キハ58(動力車) (ライトユニット付) | | | キハ28 | | | キハ28 (ライトユニット付) | | | キハ80 | | |
| 品番 | 入数 | 価格 | 品番 | 入数 | 価格 | 品番 | 入数 | 価格 | 品番 | 入数 | 価格 |
| 6113B | 1個 | ¥3,630 | 6116C | 1個 | ¥660 | 6126-1C | 1個 | ¥1,320 | 6062C3 | 4個 | ¥880 |

| キハ58 カブラーセット | | | 4524カブラースプリング | | | キハ30一般色 台車DT22 | | | キハ58 動力台車DT22 | | |
|--|-----|------|---|-----|------|---|----|------|--|----|------|
|  | | |  | | |  | | |  | | |
| キハ58 キハ28 | | | 全車 | | | キハ28 キハ28 | | | キハ58 (動力車) | | |
| 品番 | 入数 | 価格 | 品番 | 入数 | 価格 | 品番 | 入数 | 価格 | 品番 | 入数 | 価格 |
| 6113C3 | 1両分 | ¥550 | Z01-0716 | 20個 | ¥440 | 6073-1D | 2個 | ¥495 | 6113D1 | 1個 | ¥990 |

| 中間ジョイントL23 | | | トラクションタイヤ φ4×1mm | | | キハ58系スターターS シール ☆ | | | 165系急行「佐渡」前面先行先表示 | | |
|--|----|------|---|-----|------|---|----|------|---|-----|------|
|  | | |  | | |  | | |  | | |
| キハ58 (動力車) | | | キハ58 (動力車) | | | (付属品) | | | キハ28を除く全車 「急行」(無地) | | |
| 品番 | 入数 | 価格 | 品番 | 入数 | 価格 | 品番 | 入数 | 価格 | 品番 | 入数 | 価格 |
| Z01-0382 | 4個 | ¥440 | Z01A4012 | 20個 | ¥440 | 6125-1E1 | 1枚 | ¥440 | 101488E4 | 各3個 | ¥440 |

| キハ58 668Mライトユニット | | | キハ58 676 ライトユニット | | | ジャンパ栓KE70(クリーム) | | | ジャンパ栓(キハ58系) | | |
|--|----|------|---|----|------|---|--------|------|---|--------|------|
|  | | |  | | |  | | |  | | |
| キハ58 (動力車) (コンデンサ付) | | | キハ28 | | | キハ28を除く全車 (付属品) | | | キハ28を除く全車 (付属品) | | |
| 品番 | 入数 | 価格 | 品番 | 入数 | 価格 | 品番 | 入数 | 価格 | 品番 | 入数 | 価格 |
| 6113C | 1個 | ¥550 | 6114G | 1個 | ¥550 | Z04C0192 | ランナー5枚 | ¥440 | Z06-1441 | ランナー5枚 | ¥550 |

| 押込式ベンチレータ斜(キハ58) | | | キハ28半ガーランドベンチレータ | | | スロ62 クーラーAU13(灰) | | | クーラーAU13E(キハ58) | | |
|--|-----|------|---|-----|------|---|-----|------|---|-----|------|
|  | | |  | | |  | | |  | | |
| キハ58 キハ28 | | | キハ28 | | | キハ28 | | | キハ58 キハ28 | | |
| 品番 | 入数 | 価格 | 品番 | 入数 | 価格 | 品番 | 入数 | 価格 | 品番 | 入数 | 価格 |
| Z04K8094 | 20個 | ¥550 | Z06-1463 | 10個 | ¥440 | Z05-0529 | 20個 | ¥440 | Z06-1446 | 10個 | ¥550 |

| キハ58 タイフォン(暖地用) | | | キハ52一般色/首都圏色 ホ口 | | | キハ58 前面ホ口 | | | キハ58 胴受 | | |
|--|-----|------|---|-----|------|---|-----|------|---|--------|------|
|  | | |  | | |  | | |  | | |
| キハ58 キハ28 | | | 全車 (キハ58/28は 中間連結面側) | | | (付属品) | | | (付属品) | | |
| 品番 | 入数 | 価格 | 品番 | 入数 | 価格 | 品番 | 入数 | 価格 | 品番 | 入数 | 価格 |
| Z06-1477 | 10個 | ¥550 | Z06K0227 | 20個 | ¥440 | Z06-1438 | 10個 | ¥440 | Z06-1439 | ランナー5枚 | ¥550 |

●関連商品

| キハ58系アーノルド/ナツクカブラーセット | | | | | | | | | | | |
|--|-----|--------|--|--|--|--|--|--|--|--|--|
|  | | | | | | | | | | | |
| キハ58/28の前面及び 中間連結面用各2個入 (キハ28に対しては1両分) | | | | | | | | | | | |
| 品番 | 入数 | 価格 | | | | | | | | | |
| 28-235 | 2両分 | ¥1,100 | | | | | | | | | |

Assyパーツはできる限り在庫いたしておりますが、生産の都合上品切となる場合もありますのでご了承ください。

Assyパーツはお近くのKATO製品取り扱い店または、ホビーセンターカトー東京店でお問い合わせいただけます。

また、通信販売(オンラインショップ: www.e-katomodels2.com)もご利用いただけます。

製品、Assyパーツ、修理その他、ご不明な点は下記までお問い合わせください。

●KATOお客様サービス係 Tel.03-3954-2503

※修理品を直接送付の場合は修理箇所を記入したメモを同梱の上、宅配便等で下記宛にお送りください。

〒161-0031 東京都新宿区西落合1-24-10 KATO修理係

※製品の形状・仕様などは予告なく変更する場合がございます。あらかじめご了承ください。